



ΕΓΧΕΙΡΙΔΙΟ ΟΔΗΓΙΩΝ
ΕΠΙΤΟΙΧΙΟΣ ΑΝΕΜΙΣΤΗΡΑΣ 18”
ΜΟΝΤΕΛΟ: FW45-B1



Παρακαλούμε διαβάστε προσεκτικά αυτές τις οδηγίες πριν εγκαταστήσετε και θέσετε σε λειτουργία τη συσκευή. Σας ευχαριστούμε που επιλέξατε αυτόν τον επιτοίχιο ανεμιστήρα 18”.

Αυτό το εγχειρίδιο κατόχου θα σας παρέχει πολύτιμες πληροφορίες, απαραίτητες για τη σωστή φροντίδα και συντήρηση του νέου σας προϊόντος. Παρακαλούμε αφιερώστε λίγα λεπτά για να διαβάσετε σχολαστικά τις οδηγίες και να εξοικειωθείτε με όλες τις λειτουργικές πτυχές του νέου ανεμιστήρα.

1. ΤΕΧΝΙΚΑ ΧΑΡΑΚΤΗΡΙΣΤΙΚΑ

Μοντέλο	Μέγεθος	Τάση (V)	Συχνότητα (Hz)	Ισχύς (W)	Ροή Αέρα (m ³ /m in)	Θόρυβος (dB)	Χρονοδιακόπτης (ώρες)
FW45-B1	18"	220-240	50	90	53	62	7.5

2. ΔΙΑΓΡΑΜΜΑ ΕΞΑΡΤΗΜΑΤΩΝ

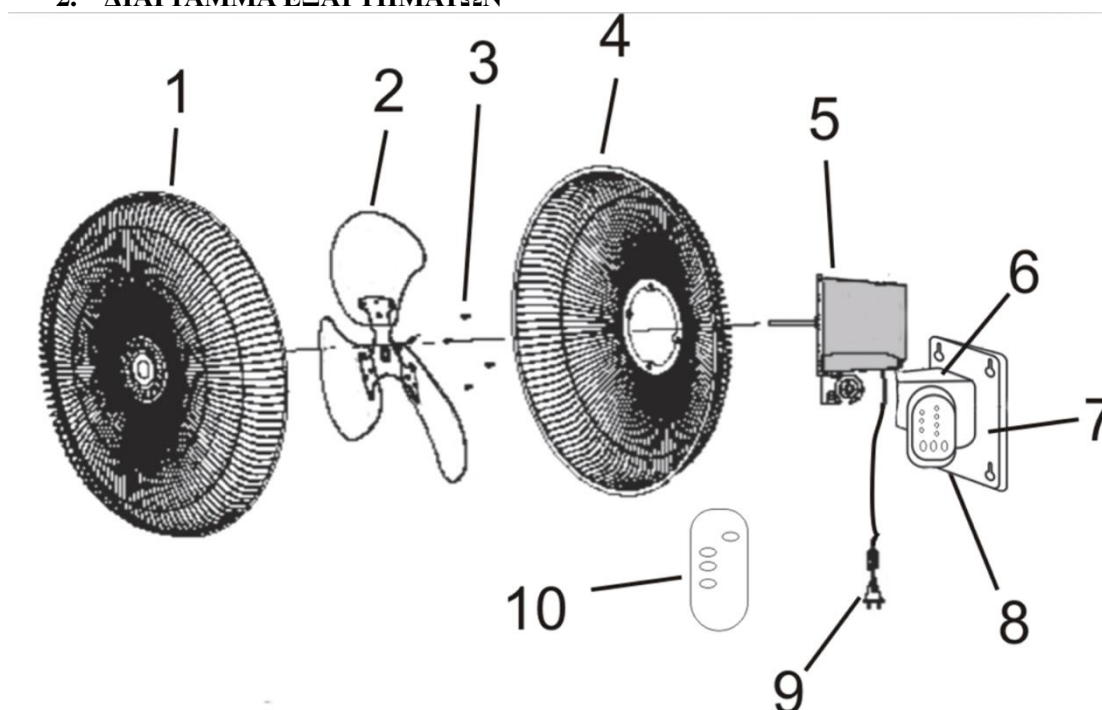

1	Μπροστινό πλέγμα	7	Μεταλλικός βραχίονας
2	Φτερωτή ανεμιστήρα	8	Κουτί ελέγχου
3	Βίδες για το πίσω πλέγμα	9	Καλώδιο ρεύματος
4	Πίσω πλέγμα	10	Τηλεχειριστήριο
5	Μοτέρ		
6	Λυγισμένη ράβδος		

3. ΟΔΗΓΙΕΣ ΣΥΝΑΡΜΟΛΟΓΗΣΗΣ

1. Σφίξτε το πίσω πλέγμα (4) με τις 4 βίδες (3) πάνω στο μοτέρ.
2. Σφίξτε τη φτερωτή του ανεμιστήρα στον άξονα του μοτέρ. **ΑΦΟΥ ΑΦΑΙΡΕΣΕΤΕ ΑΠΟ ΤΟΝ ΑΞΟΝΑ ΤΟΥ ΜΟΤΕΡ ΤΟ ΠΡΟΣΤΑΤΕΥΤΙΚΟ ΜΑΥΡΟ ΚΑΛΥΜΑ.**
3. Τοποθετήστε το μπροστινό πλέγμα.
4. Τοποθετήστε τον μεταλλικό βραχίονα στο μοτέρ.

4. ΟΔΗΓΙΕΣ ΛΕΙΤΟΥΡΓΙΑΣ



1. **Έλεγχος Περιστροφής (Oscillating):** Παρακαλούμε πατήστε το κουμπί "SWING" στο χειριστήριο.
2. **Επιλογή Ταχύτητας (Speed):** Πατήστε το κουμπί "SPEED/ON" και "OFF" στο κουτί ελέγχου ή πατήστε το κουμπί "SPEED/ON" και "OFF" στο τηλεχειριστήριο για να επιλέξετε ταχύτητα (Hi--Med--Low--Off / Υψηλή--Μεσαία--Χαμηλή--Κλείσιμο).
3. **Χρονοδιακόπτης (Timer):** Πατήστε το κουμπί "TIMER" στο κουτί ελέγχου ή στο τηλεχειριστήριο για να επιλέξετε χρόνο (από 0.5--1--2--4 ώρες), με σύνολο τις 7.5 ώρες.
4. **Επιλογή Λειτουργίας (Mode):** Πατήστε το κουμπί "MODE" στο τηλεχειριστήριο για να επιλέξετε τον τρόπο λειτουργίας που επιθυμείτε. Η αντίστοιχη ενδεικτική λυχνία στον πίνακα ελέγχου θα ανάψει (θα είναι φωτεινή).

5. ΟΔΗΓΙΕΣ ΚΑΘΑΡΙΣΜΟΥ / ΣΥΝΤΗΡΗΣΗΣ

Για να φροντίσετε με ασφάλεια τον ανεμιστήρα σας, παρακαλούμε θυμηθείτε να ακολουθείτε τις παρακάτω οδηγίες:

1. Πάντα να αφαιρείτε το φιν από την πρίζα και να αφήνετε τον ανεμιστήρα να σταματήσει εντελώς πριν τον καθαρίσετε.
2. Μην επιτρέπετε να στάζει νερό πάνω ή να εισέρχεται μέσα στο περίβλημα του ανεμιστήρα.
3. Χρησιμοποιείτε πάντα ένα μαλακό πανί, βρεγμένο με διάλυμα ήπιου σαπουνιού.
4. Μη χρησιμοποιείτε κανένα από τα ακόλουθα μέσα ως καθαριστικό: Βενζίνη, Διαλυτικά ή Βενζόλιο.
5. Σε περίπτωση δυσλειτουργίας ή αμφιβολίας, μην προσπαθήσετε να επισκευάσετε τον ανεμιστήρα μόνοι σας, καθώς μπορεί να προκληθεί κίνδυνος πυρκαγιάς ή ηλεκτροπληξία.

6. ΚΑΘΑΡΙΣΜΟΣ ΑΝΕΜΙΣΤΗΡΑ

Καθαρίστε το πλέγμα του ανεμιστήρα, το περίβλημα και τη βάση με ένα μαλακό υγρό πανί.

- Μην επιχειρήσετε να αφαιρέσετε τα πτερύγια (φτερωτή) του ανεμιστήρα. Παρακαλούμε να είστε προσεκτικοί γύρω από την περιοχή του περιβλήματος του μοτέρ.
- Μην επιτρέπετε στο μοτέρ ή στα άλλα ηλεκτρικά εξαρτήματα να εκτίθενται σε νερό.

7. ΚΑΘΑΡΙΣΜΟΣ ΑΝΕΜΙΣΤΗΡΑ

Όταν αποθηκεύετε τον ανεμιστήρα σας εκτός σεζόν, είναι σημαντικό να τον διατηρείτε σε ασφαλές και ξηρό μέρος.

- Είναι σημαντικό να προστατεύετε την κεφαλή του ανεμιστήρα από τη σκόνη.
- Συνιστούμε ανεπιφύλακτα τη χρήση του αρχικού κουτιού κατά την αποθήκευση του ανεμιστήρα.

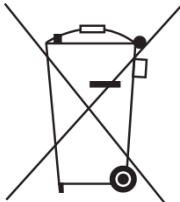
	Σωστή Απόρριψη αυτού του προϊόντος
	Αυτή η σήμανση υποδεικνύει ότι το προϊόν αυτό δεν πρέπει να απορρίπτεται μαζί με άλλα οικιακά απορρίμματα σε όλη την ΕΕ. Για την αποφυγή πιθανής βλάβης στο περιβάλλον ή την ανθρώπινη υγεία από την ανεξέλεγκτη διάθεση αποβλήτων, ανακυκλώστε το υπεύθυνα για να προωθήσετε τη βιώσιμη επαναχρησιμοποίηση των υλικών πόρων. Για να επιστρέψετε τη μεταχειρισμένη συσκευή σας, παρακαλούμε χρησιμοποιήστε τα συστήματα επιστροφής και συλλογής ή επικοινωνήστε με το κατάστημα λιανικής από όπου αγοράστηκε το προϊόν. Μπορούν να παραλάβουν το προϊόν για ασφαλή περιβαλλοντική ανακύκλωση.

ΓΙΑ ΠΕΡΙΣΣΟΤΕΡΕΣ ΠΛΗΡΟΦΟΡΙΕΣ:

Κυριάκος Γ. Ιωαννίδης Κ ΣΙΑ Ο.Ε.

Διεύθυνση: Ν Χατζηπέτρου 30, 13676, Αχαρνές Αθήνα

Τηλέφωνο.: 2102773733

E-mail: info@human.com.gr