

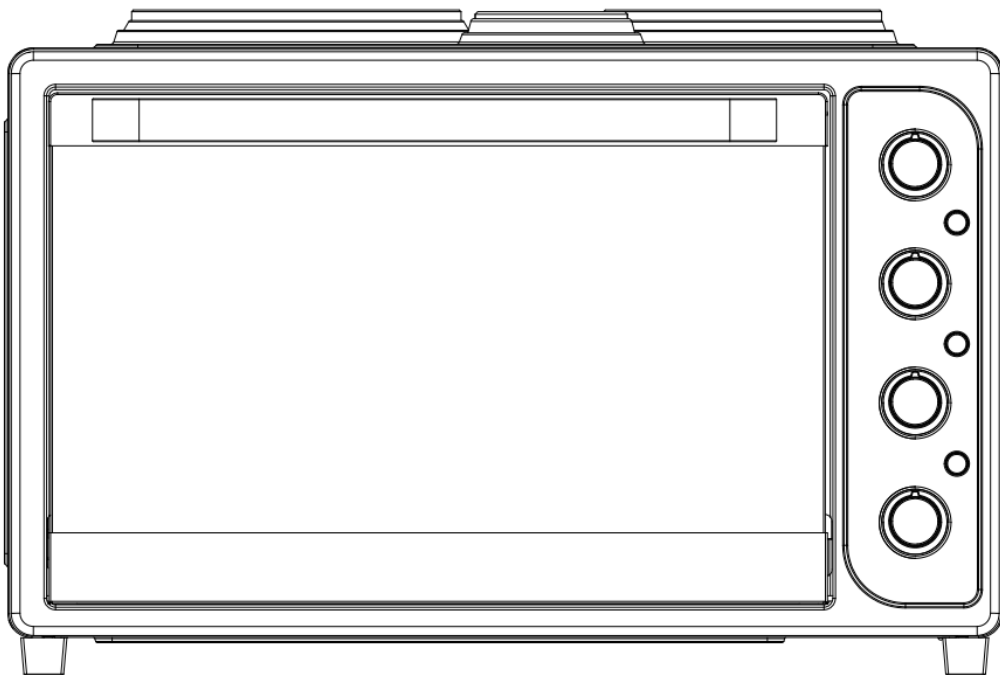

**ΗΛΕΚΤΡΙΚΟ ΦΟΥΡΝΑΚΙ
ΜΕ 3 ΗΛΕΚΤΡΙΚΕΣ ΕΣΤΙΕΣ
ΟΔΗΓΙΕΣ ΧΡΗΣΗΣ**



Μοντέλο: HU-2112

Τάση-Συχνότητα: 230V~ 50/60Hz

Φουρνάκι: 1800 Watts

Μεγάλη Εστία: 1000 Watts

Μεσαία Εστία: 700Watts

Μικρή Εστία: 450 Watts

ΣΗΜΑΝΤΙΚΕΣ ΟΔΗΓΙΕΣ ΑΣΦΑΛΕΙΑΣ

Όταν χρησιμοποιείτε το Ηλεκτρικό Φουρνάκι σας, θα πρέπει πάντα να λαμβάνεται όλες

τις βασικές προφυλάξεις ασφαλείας, περιλαμβανομένων των ακόλουθων:

1. Διαβάστε όλες τις οδηγίες.

2. **Μην** αγγίζετε τις καυτές επιφάνειες. Πάντα να χρησιμοποιείτε τις χειρολαβές.
3. Όταν η συσκευή χρησιμοποιείται από παιδιά είναι απαραίτητη η στενή επίβλεψή τους.
4. Για να αποφύγετε κίνδυνο ηλεκτροπληξίας, μην βυθίζετε το καλώδιο, το φικς ή οποιοδήποτε μέρος της συσκευής μέσα σε νερό ή οποιοδήποτε άλλο υγρό.
5. **Μην** αφήνετε το καλώδιο να κρέμεται από την άκρη του τραπεζιού ή του πάγκου που είναι τοποθετημένη η συσκευή ή να ακουμπά σε καυτές επιφάνειες.
6. **Μην** χρησιμοποιείτε την συσκευή εάν το καλώδιο ή η πρίζα είναι κατεστραμμένα ή παρουσιάζουν βλάβη ή εάν το προϊόν παρουσιάζει δυσλειτουργία ή σημάδια φθοράς. Σε κάθε τέτοια περίπτωση, επιστρέψτε το προϊόν στον εξουσιοδοτημένο αντιπρόσωπο ή επισκευαστή για έλεγχο και επισκευή.
7. Η χρήση εξαρτημάτων που δεν προτείνονται ή πωλούνται από τον κατασκευαστή του προϊόντος μπορεί να προκαλέσει κινδύνους τραυματισμού ή ατυχήματος.
8. Μην τοποθετείτε την συσκευή επάνω ή κοντά σε ηλεκτρικές εστίες (μάτια) ή κουζίνες υγραερίου.
9. Η πίσω πλευρά της συσκευής η οποία πρέπει, σύμφωνα με τις οδηγίες, να τοποθετείται πάντα σε απόσταση από τον τοίχο κι όχι κολημμένη στον τοίχο, σύμφωνα με την οδηγία 41 του EN61032.
10. Αφαιρείτε την συσκευή από την πρίζα όταν δεν την χρησιμοποιείτε και όταν την καθαρίζετε. Πάντα να την αφήνετε να κρυώνει πριν αφαιρέσετε ή τοποθετήσετε μέρη και εξαρτήματα και πριν την καθαρίσετε.
11. Για να αποσυνδέσετε την συσκευή, γυρίστε τον διακόπτη στο **OFF** και στη συνέχεια αφαιρέστε την συσκευή από την πρίζα. Πάντοτε να την αποσυνδέετε κρατώντας το φικς και όχι το καλώδιο.
12. Πρέπει να δείχνετε εξαιρετική προσοχή όταν αφαιρείτε τον δίσκο περισυλλογής υγρών, όταν περιέχει καυτό λάδι ή άλλα υγρά.
13. **Μην** καλύπτετε τον δίσκο περισυλλογής ψίχουλων ή άλλα μέρη του φούρνου με αλουμινόχαρτο. Μπορεί να προκληθεί υπερθέρμανση.
14. Να δείχνετε εξαιρετική προσοχή όταν αφαιρείτε τα ταψιά, τις σχάρες ή όταν απορρίπτετε καυτά λίπη και άλλα υγρά.
15. **Μην** καθαρίζετε το εσωτερικό του φούρνου με συρματάκι ή άλλο μεταλλικό υλικό. Θραύσματα μετάλλου μπορεί να αποκολληθούν και να αγγίξουν ηλεκτρικά μέρη της συσκευής και να δημιουργήσουν κίνδυνο ηλεκτροπληξίας.
16. Μην τοποθετείτε υπερμεγέθεις τροφές ή μεταλλικά αντικείμενα εντός του φούρνου ψησίματος, καθώς μπορεί να δημιουργηθεί κίνδυνος πυρκαγιάς ή ηλεκτροπληξίας.
17. Η συσκευή δεν πρέπει να καλύπτεται από ή να αγγίζει εύφλεκτα υλικά, όπως κουρτίνες, ταπετσαρίες, τοίχους κ.λπ. Υπάρχει κίνδυνος πυρκαγιάς κατά τη λειτουργία της. Μην τοποθετείτε αντικείμενα επάνω στην συσκευή όταν αυτή είναι σε λειτουργία.
18. Πρέπει να δείχνετε εξαιρετική προσοχή όταν χρησιμοποιείτε σκεύη ψησίματος που δεν είναι μεταλλικά ή πυρές.
19. Βεβαιωθείτε ότι τίποτα δεν αγγίζει την επάνω ή την κάτω εσωτερική επιφάνεια του φούρνου.
20. **Μην** τοποθετείτε τα ακόλουθα υλικά εντός του φούρνου: πλαστικό, χαρτί, χαρτόνι ή αντίστοιχα υλικά.
21. **Μην** αποθηκεύετε οποιοδήποτε υλικό δεν προτείνει ο κατασκευαστής, εντός του φούρνου, όταν η συσκευή δεν είναι σε λειτουργία.
22. Πάντοτε να φοράτε προστατευτικά, μονωμένα γάντια φούρνου όταν εισάγετε ή αφαιρέτε αντικείμενα από το εσωτερικό του καυτού φούρνου.
23. Η συσκευή διαθέτει πόρτα ασφαλείας από αντιχαρακτικό γυαλί, το οποίο είναι πιο ισχυρό και ανθεκτικό από το συνηθισμένο γυαλί. Το αντιχαρακτικό γυαλί και πάλι μπορεί να σπάσει στις άκρες. Αποφύγετε να χαράζετε ή να χτυπάτε την επιφάνεια ή τις άκρες της πόρτας του φούρνου.
24. Η συσκευή είναι εκτός λειτουργίας όταν ο διακόπτης βρίσκεται στην θέση **OFF**.
25. **Μην** χρησιμοποιείτε την συσκευή σε εξωτερικούς χώρους.
26. **Μην** χρησιμοποιείτε την συσκευή για άλλο σκοπό πέρα από αυτόν για τον οποίο έχει κατασκευαστεί.

ΑΠΟΘΗΚΕΥΣΤΕ ΑΥΤΕΣ ΤΙΣ ΟΔΗΓΙΕΣ

Γνωρίστε το Φουρνάκι σας

ΚΥΡΙΑ ΜΕΡΗ:

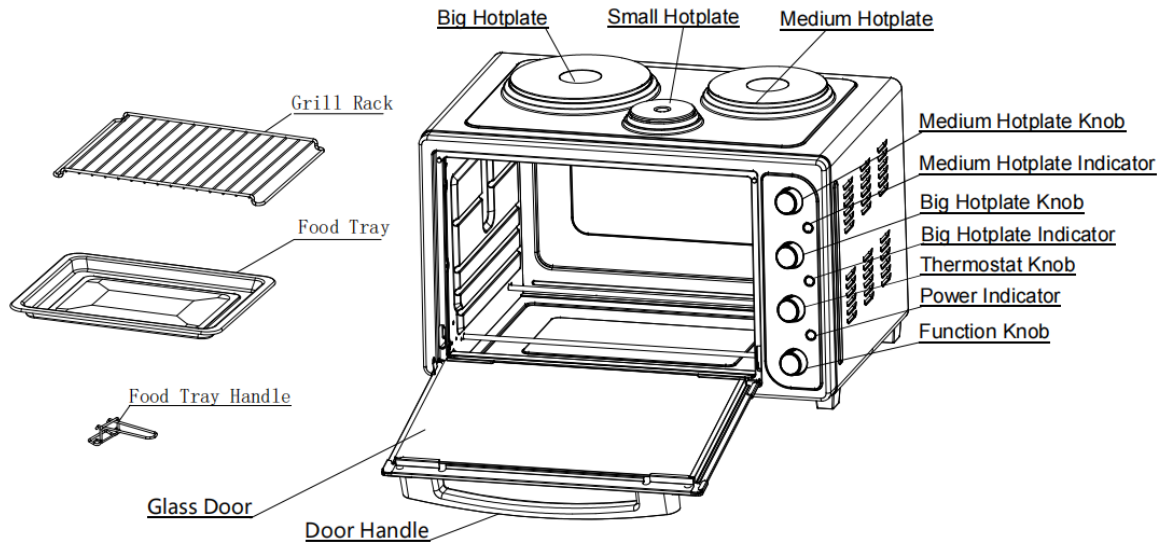

Grill Rack: σχάρα

Food Tray: Δίσκος συλλέκτης

Glass Door: Γυάλινη πόρτα

Door Handle: Χειρολαβή πόρτας

Big Hotplate: Μεγάλη εστία

Medium Hotplate: Μεσαία εστία

Small Hotplate: Μικρή εστία

Thermostat Knob: Θερμοστάτης

Big Hotplate Indicator: Ένδειξη μεγάλης εστίας

Medium Hotplate Indicator: Ένδειξη μικρής εστίας

Big Hotplate knob: Διακόπτης μεγάλης εστίας

Medium Hotplate knob: Διακόπτης μικρής εστίας

Oven Function Knob: Διακόπτης φούρνου

Power Indicator: Ένδειξη λειτουργίας

Τεχνικές Προδιαγραφές

◆ Τάση: 230V~ 50/60 Hz.

◆ Ισχύς: Φούρνος: 1800W, Μεγάλη Εστία: 1000W, Μεσαία Εστία: 700W, Μικρή εστία 450W
Μέγιστη: 3500W Συνολικά

◆ Μέγιστη Χωρητικότητα: 48 λίτρα

Διαβάστε ολόκληρο το παρόν εγχειρίδιο και ακολουθήστε όλες τις οδηγίες προσεκτικά.

ΠΙΝΑΚΑΣ ΕΛΕΓΧΟΥ

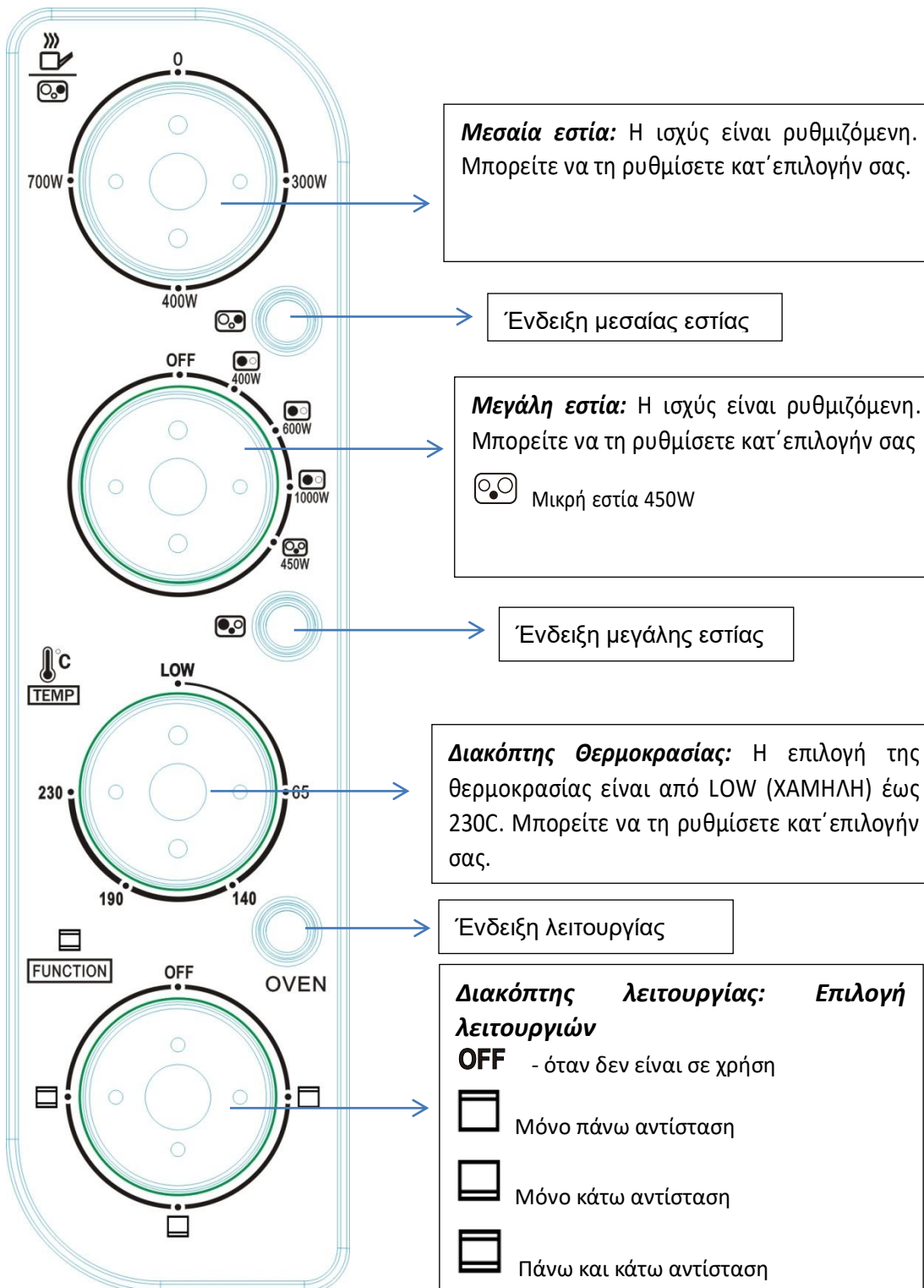

Πριν χρησιμοποιήσετε το Φουρνάκι

▲ Πριν χρησιμοποιήσετε τον φούρνο ή τις εστίες για πρώτη φορά, βεβαιωθείτε ότι:

1. Διαβάσατε προσεκτικά όλες τις οδηγίες που περιέχονται στο παρόν εγχειρίδιο.
2. Η συσκευή δεν είναι συνδεδεμένη στην πρίζα και **όλοι οι διακόπτες ελέγχου θερμοκρασίας (θερμοστάτες)** είναι στην θέση **OFF**.
3. Καθαρίστε όλα τα εξαρτήματα με ζεστό νερό και σαπούνι ή στο πλυντήριο πιάτων.
4. Στεγνώστε προσεκτικά όλα τα εξαρτήματα και επανατοποθετήστε τα στην συσκευή, συνδέστε την συσκευή στην πρίζα και είστε έτοιμοι να χρησιμοποιήσετε το ηλεκτρικό φουρνάκι.
5. Μετά την επανατοποθέτηση των εξαρτημάτων στην συσκευή, συστήνεται να λειτουργήσετε τον φούρνο στη μέγιστη δυνατή θερμοκρασία των 230°C, για περίπου 15 λεπτά, για να εξαφανίσετε ενδεχόμενα υπολείμματα συσκευασίας που μπορεί να έχουν παραμείνει μετά τη μεταφορά. Η διαδικασία μπορεί να αφαιρέσει και ενδεχόμενες οσμές που μπορεί να υφίστανται.

Σημαντική Σημείωση: κατά την αρχική λειτουργία της συσκευής μπορεί να παρατηρήσετε ελάχιστη ποσότητα καπνού ή ελαφρές οσμές (για περίπου 15 λεπτά). Αυτό το φαινόμενο είναι φυσιολογικό και ακίνδυνο και συμβαίνει εξαιτίας της καύσης των προστατευτικών υλικών που έχουν τοποθετηθεί στα θερμαντικά στοιχεία κατά την κατασκευή της συσκευής στο εργοστάσιο.



Χρήση της Συσκευής

Χρήση των εστιών (ματιών)

Μπορείτε να χρησιμοποιήσετε τους διακόπτες εστιών για να ρυθμίσετε τις 3 εστίες

- Διακόπτης Θερμοκρασίας Φούρνου (**C**): Όταν στρέψετε τον θερμοστάτη, τον ενεργοποιείτε και ο φούρνος τίθεται σε λειτουργία. Στρίψτε τον θερμοστάτη προς τα δεξιά (με τη φορά των δεικτών του ρολογιού), στην επιθυμητή θερμοκρασία (από **90°C** έως **230°C**) για ψήσιμο σε σχάρα, σε φούρνο ή για φρυγάνισμα.
- Διακόπτης Θερμοκρασίας Μεγάλης Εστίας (**E**): Όταν στρέψετε αυτόν τον θερμοστάτη, ενεργοποιείτε τη μεγάλη εστία. Στρίψτε τον διακόπτη από το **OFF** στο **1** και η εστία θα αρχίσει να λειτουργεί.
- Διακόπτης Θερμοκρασίας Μικρής Εστίας (**G**): Όταν στρέψετε αυτόν τον θερμοστάτη, ενεργοποιείτε τη μικρή εστία. Στρίψτε τον διακόπτη από το **OFF** στο **1** και η εστία θα αρχίσει να λειτουργεί.
- Ενδεικτικές Λυχνίες Εστιών: Φωτίζουν όταν οι αντίστοιχες εστίες είναι σε λειτουργία

Διακόπτης Λειτουργιών Φούρνου

Επιλέξτε τρόπο ψήσιματος από το διακόπτη επιλογής (**OFF**, ,  ή ).

Για ψήσιμο στην σχάρα, για ψάρι, μπριζόλες, πουλερικά, παιδάκια κ.λπ. (επάνω αντίσταση)

Για ψήσιμο στον φούρνο, για κέικ, πίτες, μπισκότα, πουλερικά, χοιρινό και μοσχαρίσιο κρέας κ.λπ. (κάτω αντίσταση)

Για ψήσιμο και φρυγάνισμα ψωμιού, μάφινς, κατεψυγμένης βάφλας, πίτσας κ.λπ. (επάνω και κάτω αντιστάσεις)

- **Δίσκος Ψησίματος:** Για ψήσιμο κρεάτων, πουλερικών, ψαριών και άλλων φαγητών.
- **Λαβίδα Δίσκου:** Για να πιάνετε και να μετακινείτε τον δίσκο ψησίματος και την σχάρα όταν είναι καυτά.
- **Σχάρα Ψησίματος:** Για ψήσιμο και ζέσταμα φαγητών σε κατσαρόλες και συνηθισμένα ταψιά.



ΠΡΟΣΟΧΗ: Για να αποφύγετε κίνδυνο τραυματισμού ή εγκαυμάτων, μην αγγίζετε τις καυτές επιφάνειες όταν το φουρνάκι είναι σε λειτουργία. Πάντα να επιδεικνύετε εξαιρετική προσοχή όταν αφαιρείτε τον δίσκο ψησίματος, την σχάρα ή οποιοδήποτε άλλο σκεύος από τον καυτό φούρνο. Πάντα να χρησιμοποιείτε την λαβίδα ή κάποιο ειδικό γάντι όταν αφαιρείτε καυτά αντικείμενα από τον φούρνο.

ΨΗΣΙΜΟ ΣΕ ΣΧΑΡΑ

Για καλύτερα αποτελέσματα, συστήνεται να προθερμαίνεται τον φούρνο για 15 λεπτά στους 230°C.

Λειτουργία

- Ρυθμίστε την θερμοκρασία στους 230°C.
- Γυρίστε τον διακόπτη λειτουργιών και προθερμάνετε τον φούρνο.
- Τοποθετήστε την σχάρα επάνω στον δίσκο ψησίματος.
- Τοποθετήστε το φαγητό επάνω στην σχάρα.
- Το φαγητό θα πρέπει να τοποθετείται όσο το δυνατόν πλησιέστερα στο θερμαντικό στοιχείο της επάνω επιφάνειας, χωρίς να την ακουμπά.
- Ρυθμίστε τον θερμοστάτη του φούρνου στην επιθυμητή θερμοκρασία.
- Αλείψτε το φαγητό με λάδι ή σως, εάν το επιθυμείτε.
- Συστήνεται να αφήνετε την πόρτα ελαφρώς ανοιχτή (χαραμάδα).
- Στο μισό του επιθυμητού χρόνου ψησίματος, γυρίστε το φαγητό από την άλλη πλευρά.
- Όταν το ψήσιμο ολοκληρωθεί, γυρίστε τον διακόπτη λειτουργιών στην θέση 0.

ΨΗΣΙΜΟ-ΦΡΥΓΑΝΙΣΜΑ

Παρακαλώ σημειώστε ότι η λειτουργία ψησίματος-φρυγανίσματος χρησιμοποιεί όλα τα στοιχεία θερμότητας (αντιστάσεις) του φούρνου. Η μέγιστη χωρητικότητα επιτρέπει 4-6 φέτες ψωμιού, 6 μάφιν ή κατεψυγμένες βάφλες. Όταν ψήνετε 1 ή 2 τεμάχια, τοποθετήστε το φαγητό στον δίσκο ψησίματος στο κέντρο του φούρνου.

Λειτουργία

- Ρυθμίστε την θερμοκρασία στους 230°C.
- Γυρίστε τον διακόπτη λειτουργιών.
- Τοποθετήστε το φαγητό επάνω στην σχάρα.
- Όταν το ψήσιμο ολοκληρωθεί, γυρίστε τον διακόπτη λειτουργιών στην θέση "0".

Σημείωση: Η Σχάρα θα πρέπει να τοποθετείται στη μέση του φούρνου, με την οδόντωση να είναι προς τα κάτω.

ΨΗΣΙΜΟ ΣΤΟΝ ΦΟΥΡΝΟ

Παρακαλώ σημειώστε ότι η λειτουργία ψησίματος στον φούρνο χρησιμοποιεί κυρίως το κάτω θερμαντικό στοιχείο. Για καλύτερα αποτελέσματα, συστήνεται να προθερμαίνεται τον φούρνο για 15 λεπτά στους 230°C.

Λειτουργία

- Ρυθμίστε την θερμοκρασία στους 230°C.
- Γυρίστε τον διακόπτη λειτουργιών και προθερμάνετε τον φούρνο.
- Τοποθετήστε την σχάρα στην κατώτερη ή στην μεσαία υποδοχή του φούρνου.
- Τοποθετήστε το φαγητό επάνω στην σχάρα.
- Το φαγητό θα πρέπει να τοποθετείται όσο το δυνατόν πλησιέστερα στο θερμαντικό στοιχείο της κάτω επιφάνειας, χωρίς να την ακουμπά.
- Ρυθμίστε τον θερμοστάτη του φούρνου στην επιθυμητή θερμοκρασία.
- Αλείψτε το φαγητό με λάδι ή σως, εάν το επιθυμείτε.
- Συστήνεται να αφήνετε την πόρτα ελαφρώς ανοιχτή (χαραμάδα).
- Στο μισό του επιθυμητού χρόνου ψησίματος, γυρίστε το φαγητό από την άλλη πλευρά.
- Όταν το ψήσιμο ολοκληρωθεί, γυρίστε τον διακόπτη λειτουργιών στην θέση "0".

Φροντίδα και Καθαρισμός

Βεβαιωθείτε ότι έχετε αποσυνδέσει την συσκευή και την έχετε αφήσει να κρυώσει καλά πριν τον καθαρισμό της.

ΜΗΝ χρησιμοποιείτε για τον καθαρισμό μεταλλικά/ατσάλινα συρματάκια και βούρτσες, στιλβωτικά-αποξεστικά καθαριστικά και μην ξύνετε τα τοιχώματα με μεταλλικά εργαλεία, καθώς όλες αυτές οι μέθοδοι μπορεί να καταστρέψουν την επιφάνεια της συσκευής.

Όλα τα εξαρτήματα θα πρέπει να καθαρίζονται με ζεστό νερό και σαπούνι ή να καθαρίζονται μέσα σε πλυντήριο πιάτων. Την πόρτα του φούρνου μπορείτε να την καθαρίζετε με ένα νωπό πανί και να την στεγνώνετε με χαρτί κουζίνας ή πάνινη πετσέτα. Καθαρίστε τις εξωτερικές επιφάνειες με ένα νωπό σφουγγάρι. **ΜΗΝ** χρησιμοποιείτε στιλβωτικά-αποξεστικά καθαριστικά, καθώς μπορεί να καταστρέψετε το φινίρισμα των εξωτερικών επιφανειών.

ΜΗΝ χρησιμοποιείτε στιλβωτικά-αποξεστικά καθαριστικά ή μεταλλικά/ατσάλινα συρματάκια για τον καθαρισμό του δίσκου περισυλλογής υγρών, καθώς μπορεί να καταστρέψει την πορσελάνινη εμαγιέ επιφάνειά του.

Αφήστε όλα τα εξαρτήματα και τις επιφάνειες να στεγνώσουν καλά πριν ξανασυνδέσετε τον φούρνο και τον θέσετε σε λειτουργία.

ΠΡΟΣΟΧΗ!

1. Η συσκευή δεν προορίζεται για χρήση από άτομα με μειωμένη σωματική ή διανοητική ικανότητα ή από μικρά παιδιά εκτός κι αν έχουν δωθεί οι σχετικές σε αυτούς οδηγίες για την χρήση της συσκευής και επιτηρούνται από κάποιον υπεύθυνο και ικανό ενήλικα.

2. Τα παιδιά θα πρέπει να επιτηρούνται ώστε να είστε σίγουροι πως δεν παίζουν με την συσκευή

ΣΗΜΑΝΤΙΚΕΣ ΠΛΗΡΟΦΟΡΙΕΣ ΓΙΑ ΤΗΝ ΣΩΣΤΗ ΑΠΟΡΡΙΨΗ ΤΗΣ ΣΥΣΚΕΥΗΣ ΣΥΜΦΩΝΑ ΜΕ ΤΟΝ ΚΑΝΟΝΙΣΜΟ 2002/96/ΕΚ

Όταν η συσκευή φτάσει στο τέλος της λειτουργίας της, δεν πρέπει να πεταχτεί μαζί με τα οικιακά απορρίμματα. Για να αποφύγετε τυχών ζημιές στο περιβάλλον ή στην ανθρώπινη υγεία, ανακυκλώστε την συσκευή προωθώντας παράλληλα την επαναχρησιμοποίηση των πρώτων υλών της. Για την ασφαλή ανακύκλωση της συσκευής σας, επιστρέψτε την στο έμπορο που την αγοράσατε ή αφήστε την στα ειδικά σημεία συλλογής ανακυκλώσιμων συσκευών. Η συσκευή είναι μαρκαρισμένη με το παρακάτω σύμβολο για να σας θυμίσει ότι δεν πρέπει να πεταχτεί με τα υπόλοιπα οικιακά απορρίμματα.

